

HEWI

Montageanleitung Installation instructions Montage Montage van Istruzioni di montaggio Instrukcja montażu

Wandtürpuffer
Wall-mounted doorstop
Butoir de porte, montage mural
Deurbuffer voor wandmontage
Fermaporte a parete
Odbijacz ścienny

610

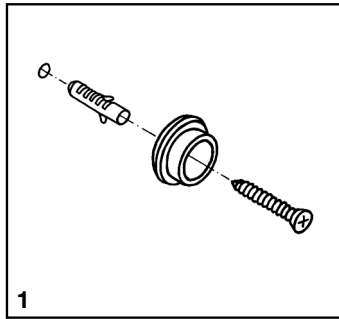

(D) Dübelloch 6 mm ø bohren. Unter-
teil festschrauben.

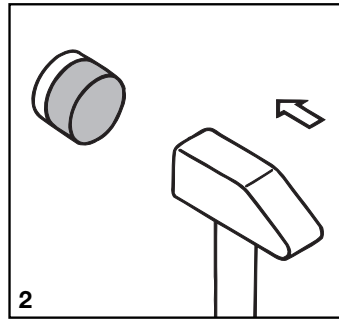

Puffer mit leichtem Hammerschlag
aufrasten.

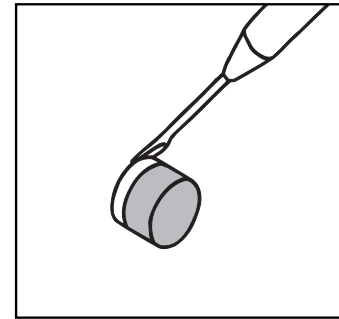

Demontage
Puffer mit Stemmeisen oder dergl.
abhebeln und Schraube lösen.

(GB) Drill 6 mm ø plug hole. Screw
base firmly into position.

Tap door with hammer until it locks into
position.

To remove
Prise off door stop with chisel or similar
and undo screw.

(F) Percer un trou de ø 6 mm pour la
cheville. Visser le support du butoir.

Enfoncer le butoir dans son support par
de légers coups de marteau.

Démontage
Retirer le butoir à l'aide d'un ciseau à
bois ou d'un outil similaire et retirer
la vis.

(NL) Percer un trou de ø 6 mm pour la
cheville. Visser le support du butoir.

Wandstootblokje vastklikken door
daarop licht te tikken met een hamer.

Demontage
Wandstootblokje met beitel o.i.d.
loswrikken en schroef losdraaien.

(I) Praticare il fore per tassello
ø 6 mm. Avvitare l'elemento inferiore del
fermaporta.

Incastrare il respingente con un colpetto
di martello.

Smontaggio
Staccare il respingente con un caccia-
vite e svitare la vite.

(PL) Wywiercić otwór pod kolek
6 mm. Mocno przykręcić podstawkę.

Lekkim uderzeniem młotka wbić odbi-
jacz.

Demontaż
Odbijacz podważyć dłutkiem lub
podobnym narzędziem i poluzować
wkręt.